

Commentaries on the Torah

Traditional Interpretations of the Bible

By Rabbi Moshe New

Two Altars - Two Hearts

Two altars -- one inner, one outer; one of gold, one of copper – as they correspond to two very different versions of our emotional experience of life.

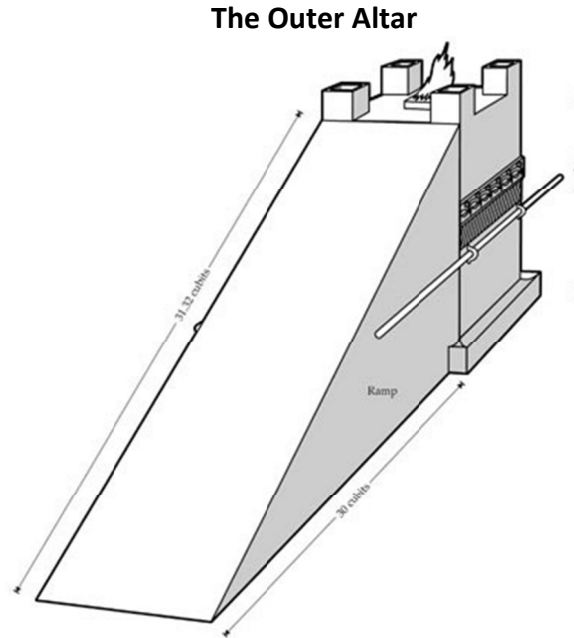

Parshat Terumah 27: 1-5

- 1.** And you shall make the altar of acacia wood, five cubits long and five cubits wide; the altar shall be square, and its height [shall be] three cubits. א. וְעָשִׂיתָ אֶת הַמִּזְבֵּחַ עֲצֵי שֵׁטִים חֲמֵשׁ אַמּוֹת אָרְזָה וְחֲמֵשׁ אַמּוֹת רָחֵב רְבוּעַ יְהִיָּה הַמִּזְבֵּחַ וְשִׁלֵּשׁ אַמּוֹת קָמְתּוֹ:
- 2.** And you shall make its horns on its four corners; its horns shall be from it, and you shall overlay it with copper. ב. וְעָשִׂיתָ קַרְנֹתָיו עַל אַרְבַּע פְּנֵיתָיו מִמֶּנּוּ תִהְיֶינָן וְקָרְנֵתָיו וְצִפִּיתָ אֹתוֹ נְחֹשֶׁת:
- 3.** And you shall make its pots to remove its ashes, and its shovels and its sprinkling basins and its flesh hooks and its scoops; you shall make all its implements of copper. ג. וְעָשִׂיתָ סִירְתָיו לְדָשְׁנוֹ וְיַעֲיֹ וּמְזַרְקֹתָיו וּמְזַלְגֹתָיו וּמַחְתֵּיתָיו לְכֹל כְּלֵיוֹ תַעֲשֶׂה נְחֹשֶׁת:
- 4.** And you shall make for it a copper grating of netting work, and you shall make on the netting four copper rings on its four ends. ד. וְעָשִׂיתָ לוֹ מִכְבָּר מַעֲשֶׂה רֶשֶׁת נְחֹשֶׁת וְעָשִׂיתָ עַל הַרֶשֶׁת אַרְבַּע טַבְעוֹת נְחֹשֶׁת עַל אַרְבַּע קְצוֹתָיו:
- 5.** And you shall place it beneath the ledge of the altar from below, and the net shall [extend downward] until the middle of the altar. ה. וּנְתַתָּה אֹתָהּ תַּחַת כְּרִכְבַּי הַמִּזְבֵּחַ מִלְּמַטָּה וְהִיתָה הַרֶשֶׁת עַד חֲצֵי הַמִּזְבֵּחַ:

The Inner Altar

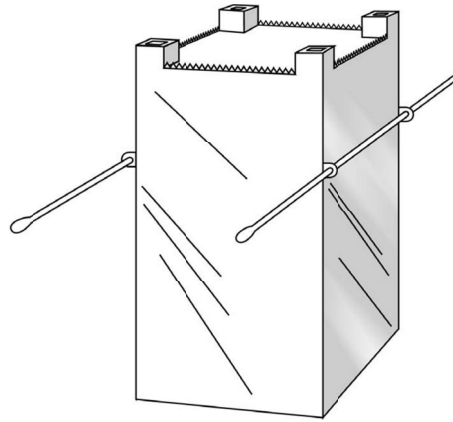

Parshat Tetzaveh 30: 1-10

- 1.** You shall make an altar for bringing incense up in smoke; you shall make it out of acacia wood. **א. ועשית מזבח מקטר קטרת עצי שטים תעשה אתו:**
- 2.** It shall be one cubit long and one cubit wide, a square, and two cubits high; its horns shall be [one piece] with it. **ב. אמה ארפו ואמה רחבו רבוע יהיה ואמתים קמתו ממנו קרנתיו:**
- 3.** You shall overlay it with pure gold, its top, its walls all around, and its horns; and you shall make for it a golden crown all around. **ג. וצפית אתו זהב טהור את גגו ואת קירתיו סביב ואת קרנתיו ועשית לו זר זהב סביב:**
- 4.** You shall make two golden rings for it underneath its crown on its two corners, you shall make [them] on its two sides, so that it should serve as holders for poles with which to carry it. **ד. ושתי טבעות זהב תעשה לו מתחת לזרו על שתי צלעותיו תעשה על שני צדיו והיה לבתים לבדים לשאת אתו בהמה:**
- 5.** You shall make the poles out of acacia wood and overlay them with gold. **ה. ועשית את הבדים עצי שטים וצפית אתם זהב:**
- 6.** And you shall place it in front of the dividing curtain, which is upon the Ark of Testimony, in front of the ark cover, which is upon the testimony, where I will arrange to meet with you. **ו. ונתתה אתו לפני הפרכת אשר על ארן העדת לפני הכפרת אשר על העדת אשר אועד לך שמה:**
- 7.** Aaron shall make incense of spices go up in smoke upon it; every morning when he sets the lamps in order, he shall make it go up in smoke. **ז. והקטיר עליו אהרן קטרת סמים בבקר בבקר בהיטיבו את הנרות יקטירנה:**
- 8.** And when Aaron kindles the lights in the afternoon, he shall make it go up in smoke, continual incense before the Lord for your generations. **ח. ובהעלת אהרן את הנרות בין הערבים יקטירנה קטרת תמיד לפני יהוה לדורתכם:**
- 9.** You shall offer up on it no alien incense, burnt offering, or meal offering, and you shall pour no libation upon it. **ט. לא תעלו עליו קטרת זרה ועלה ומנחה ונסך לא תסכו עליו:**
- 10.** But Aaron shall make atonement upon its horns once a year; with the blood of the sin offering of the atonements, once a year he shall effect atonement upon it for your generations; it is a holy of holies to the Lord. **י. וכפר אהרן על קרנתיו אחת בשנה מדם חטאת הכפרים אחת בשנה וכפר עליו לדורתכם קדש קדשים הוא ליהוה:**

Summary

Altar:	Inner Altar	Outer Altar
Described In:	Exodus 30: 1-10	Exodus 27: 1-5
Made of:	Gold	Copper
Used for:	Incense	Animal sacrifice
Location:	Kodesh	Courtyard

The Incense

Parshat Ki Tisa 30: 34-38

34. And the Lord said to Moses: "Take for yourself aromatics, [namely] balsam sap, onycha and galbanum, aromatics and pure frankincense; they shall be of equal weight.

לד. ויאמר יְהוָה אֶל מֹשֶׁה קַח לְךָ סַמִּים נָטֹף וְשַׁחֲלֹת וְחִלְבָּנָה סַמִּים וְלִבְנָה זָכָה בְּבֹד יְהוָה:

35. And you shall make it into incense, a compound according to the art of the perfumer, well blended, pure, holy.

לה. וַעֲשִׂיתָ אֹתָהּ קִטְרֹת רֶקֶח מְעֻשָׂה רֶקֶח מְמֻלָּח טָהוֹר קֹדֶשׁ:

36. And you shall crush some of it very finely, and you shall set some of it before the testimony in the Tent of Meeting, where I will arrange meetings with you; it shall be to you a holy of holies.

לו. וְשַׁחֲקֵת מִמֶּנָּה הַדֵּק וְנִתְתָה מִמֶּנָּה לִפְנֵי הָעֵדוּת בְּאֹהֶל מוֹעֵד אֲשֶׁר אֶעֱד לְךָ שָׁמָּה קֹדֶשׁ קֹדָשִׁים תְּהִיָה לְכֶם:

37. And the incense that you make, you shall not make for yourselves according to its formula; it shall be holy to you for the Lord.

לז. וְהִקְטַרְתָּ אֲשֶׁר תַּעֲשֶׂה בְּמִתְכַנְתָּהּ לֹא תַעֲשׂוּ לְכֶם קֹדֶשׁ תְּהִיָה לְךָ לַיהוָה:

38. Any person who makes anything like it, to smell it[s fragrance], shall be cut off from his people.

לח. אִישׁ אֲשֶׁר יַעֲשֶׂה כְמוֹהָ לְהָרִיחַ בָּהּ וְנִכְרַת מֵעַמּוֹ: